

旧図番	X
版数	記 事
1	XXXX年XX月XX日

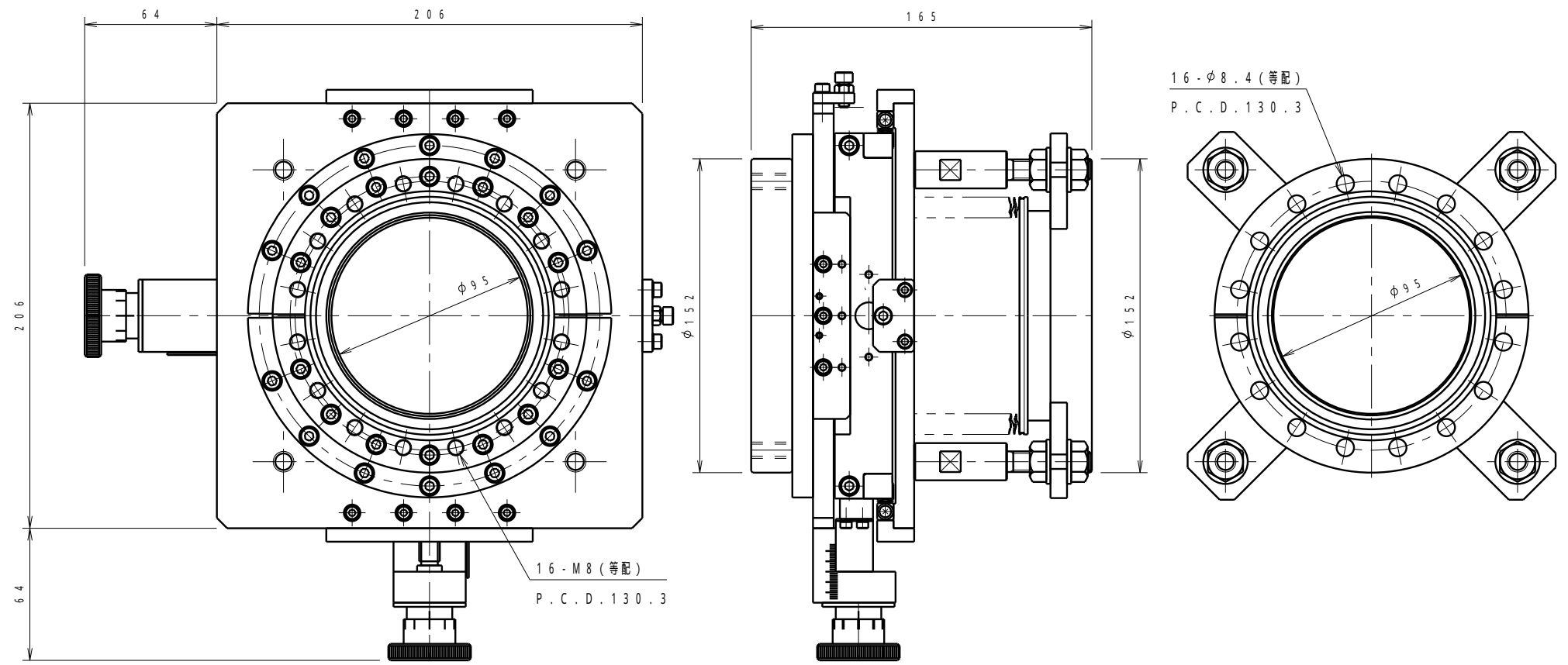

仕様

移動量	X・Y ± 12.5 mm
繰返し精度	0.05 mm以下
寿命	5000回
ベーキング温度	最高200度
リーク量	2×10^{-11} Pa・m ³ /sec以下
有効内径	$\phi 95$ mm
材料	ベローズ: SUS316 その他: SUS304

X	X	1. 指示なき角部はC0.2以下とする。 (単位: mm)	符号
処理	種別		ASSY
X	X	特に指定なきは普通公差とす	
素材名	寸法	仕上げ	公差
第三角法	尺度	1/2	1.4級±
製図	担当	承認	図番
出石	出石	名称	図番
		VB152-XY12.5	PA-002657-A